



# NEXLER EPOLIS EP 601

## Dwuskładnikowy grunt epoksydowy

### DANE TECHNICZNE

<b>Skład:</b> - składnik A - składnik B	żywica epoksydowa, wypełniacz, pigment, dodatki utwardzacz
<b>Kolory</b>	przezroczysty, lekko słomkowy
<b>Gęstość:</b> - składnik A - składnik B	1,04 - 1,16 g/cm <sup>3</sup> 0,94 - 1,04 g/cm <sup>3</sup>
<b>Proporcja mieszania (wagowo)</b>	100 : 23,5 (składnik A : składnik B)
<b>Zalecana ilość warstw</b>	1
<b>Czas przydatności do użycia po wymieszaniu składników</b>	45 min
<b>Czas pomiędzy nanoszeniem poszczególnych warstw</b>	24 h
<b>Czas pełnego utwardzenia powłoki</b>	7 dni
<b>Obciążenie ruchem pieszym</b>	po 24 h
<b>Montaż papy</b>	po 24 h na dotykowo suche podłoże
<b>Wytrzymałość na odrywanie od podłoża betonowego, metodą „pull-off”</b>	≥ 2,0 MPa
<b>Wytrzymałość na odrywanie od podłoża betonowego po 200 cyklach zamrażania i odmrażania w wodzie, w temp.: -18°C / +18°C, metodą „pull-off”</b>	≥ 2,0 MPa
<b>Ocena stanu powłoki ułożonej na podłożu betonowym, po 200 cyklach zamrażania i odmrażania w wodzie, w temp.: -18°C / +18°C</b>	bez zmian
<b>Wskaźnik ograniczenia chłonności wody</b>	≥ 60%
<b>Pozostałość na sicie o boku oczka kwadratowego 0,063 mm - składnik A</b>	najwyżej 0,3%
<b>Roztarcie - składnik A</b>	najwyżej 50 µm
<b>Temperatura zapłonu - składnik A</b>	powyżej 130°C
<b>Czas wysychania w temp. 20 ± 2°C i wilgotności względnej powietrza 55 ± 5%</b> - stopień 1 - stopień 4	najwyżej 0,5 h najwyżej 10 h
<b>Elastyczność powłoki</b>	najwyżej 2 mm
<b>Przyczepność powłoki badana nożem krążkowym</b>	najwyżej 2 stopień
<b>Odporność powłoki na działanie:</b> - 3% roztworu NaCl w czasie 24 h, o temp. 20 ± 2°C - 10% roztworu Na <sub>2</sub> CO <sub>3</sub> w czasie 2 h, o temp. 60 ± 5°C - oleju MS-20 w czasie 6 h, o temp. 60 ± 5°C	powłoka bez zmian powłoka bez zmian powłoka bez zmian
<b>Temperatura stosowania</b>	od +15°C do +30°C
<b>Wilgotność względna powietrza</b>	max. 70%
<b>Zużycie jako grunt</b>	0,2 - 0,5 kg/m <sup>2</sup> w zależności od chłonności podłoża
<b>Dokument(y) odniesienia</b>	IBDiM-KOT-2019/0277 wydanie 3

### WŁAŚCIWOŚCI

- Posiada bardzo dobrą przyczepność do podłoża
- Wzmacnia gruntowane podłoże
- Odporny na działanie mediów chemicznych o charakterze kwaśnym lub zasadowym, na działanie wody i atmosfery morskiej oraz przemysłowej, na działanie mrozu

### ZASTOSOWANIE

- Gruntowanie podłoży mineralnych i stalowych przed aplikacją membrany epoksydowej NEXLER EPOLIS EP 602
- Wzmacnianie podłoża chłonnego, porowatego lub/i o niskiej wytrzymałości mechanicznej
- Wykonywanie warstwy szczepnej na przeszlifowanych okładzinach ceramicznych, kamieniu, lastrico, powierzchniach stalowych
- Gruntowanie podłoży pod papę zgrzewalną, także wilgotnych (świeży, młody beton), w szczególności pod papę mostową, np. NEXLER Most+



WAŁEK WELUROWY



PĘDZEL

### OPAKOWANIA

#### Polska

- Zestaw: 20 kg (16,2 kg + 3,8 kg)

#### Eksport

- Zestaw: 20 kg (16,2 kg + 3,8 kg)

## SPOSÓB STOSOWANIA

### ■ WARUNKI STOSOWANIA

Prace powinny być wykonywane w temperaturze otoczenia od +15 do +30°C, przy wilgotności względnej powietrza max. 70%. Wyższa temperatura oraz wilgotność przyspieszają czas wiązania mieszanki. W niższych temperaturach należy liczyć się z opóźnieniem wiązania, zmianą konsystencji materiału, a w konsekwencji zwiększonym zużyciem. Temperatura podłoża musi być zawsze o min. 3°C wyższa od temperatury punktu rosy, aż do całkowitego utwardzenia materiału.

Nie należy prowadzić prac podczas opadów atmosferycznych i silnego nasłonecznienia.

Pomieszczenia, w których odbywają się prace, należy wydzielić i zabezpieczyć przed wstępem osób postronnych oraz zachować strefę ochronną przed użyciem otwartego ognia, a w szczególności przed prowadzeniem prac spawalniczych. Podczas prac należy zapewnić bardzo dobre przewietrzanie miejsca wykonywania prac.

### ■ PRZYGOTOWANIE PODŁOŻA

Podłoże betonowe musi być wykonane z betonu klasy min. C20/25, o wytrzymałości co najmniej 1,5 MPa, mierzonej metodą „pull-off”. Podłoże musi być stabilne, ciągłe, równe, związane. Musi być czyste, pozbawione olejów, smarów, mleczka cementowego oraz innych substancji pogarszających przyczepność. Podłoża należy oczyścić mechanicznie, usunąć pyły, wszelkie luźne warstwy, ostre wystające krawędzie. Podłoże powinno być w stanie powietrzno-suchym, bez widocznych śladów wilgoci i zaciemnień spowodowanych wilgocią.

Dopuszcza się stosowanie gruntu na wilgotne podłoże w przypadku zastosowania pod papę zgrzewalną. Wówczas powierzchnia betonu powinna być w stanie matowo-wilgotnym, bez błyszczącej warstwy na powierzchni. Wilgotność betonu po co najmniej 7 dniach dojrzewania nie może wynosić więcej niż 15%.

Powierzchnie stalowe powinny być oczyszczone z rdzy i innych zanieczyszczeń do stopnia czystości Sa 2½.

### ■ PRZYGOTOWANIE PRODUKTU

Składniki A i B dostarczane są w odpowiednich proporcjach mieszania. Składnik A należy wymieszać w naczyniu dostawczym celem ujednorodnienia i równomiernego rozprowadzenia wypełniacza mineralnego. Następnie dodać całkowitą ilość składnika B i mieszać za pomocą mieszadła mechanicznego o szybkości 300 - 600 obr./min przez około 3 minuty. Podczas mieszania należy zgarniać mieszadłem masę ze ścianek i dna naczynia w celu dokładnego rozprowadzenia utwardzacza. Po wymieszaniu materiał przelać do naczynia roboczego i ponownie wymieszać.

Przy zakładanym częściowym wykorzystaniu wyrobu, produkt należy przygotowywać zachowując proporcje wagowe komponentów (100 części składnika A i 23,5 części składnika B).

Dopuszczalny czas stosowania wymieszanego materiału w temperaturze +20°C wynosi do 45 min.

### ■ APLIKACJA

Powłokę można aplikować za pomocą pędzla lub wałka.

Mieszaninę wylać na przygotowane podłoże i rozprowadzać za pomocą odpowiedniego narzędzia uzyskując cienką, równomierną warstwę, nie pozostawiając nadmiaru gruntu w zagłębieniach.

Jeśli na powłokę wykonaną z **EPOLIS EP 601** stosowane będą masy szpachlowe lub zaprawy klejowe cementowe należy świeżo zagruntowaną powierzchnię posypać piaskiem kwarcowym o uziarnieniu 0,4 - 0,8 mm. Po związaniu gruntu należy usunąć nadmiar piasku. W przypadku aplikacji **EPOLIS EP 601** pod papy zgrzewalne można stosować wersję z piaskiem lub bez piasku.

Na zagruntowane podłoże kolejne warstwy nakładać nie później niż po 24 godzinach. Po dłuższej przerwie powierzchnię zagruntowaną należy przeszlifować i odpylić.

### ■ KONTROLA WYKONANIA

W stanie świeżym należy sprawdzać na bieżąco zużycie materiału na jednostkową i/lub wydzieloną powierzchnię.

Wygląd wykonanej powłoki jest zależny od temperatury i wilgotności otoczenia, chłonności podłoża i sposobu wykonania. Związana powłoka powinna mieć jednolitą strukturę, bez wyrzuteń, pęcherzy powietrza, zmarszczek, pęknięć.

## NARZĘDZIA I CZYSZCZENIE NARZĘDZI

Wałek welurowy z krótkim włosiem, pędzel, mieszadło wolnobrotowe.

Przed pierwszym użyciem z wałka należy usunąć luźne włosy, np. poprzez owinięcie go samoprzylepną taśmą malarską, a następnie odklejenie taśmy.

Narzędzia czyścić acetonem lub ksylenem natychmiast po zakończeniu pracy (żywica musi być w stanie niezwiązanej).

Po wyschnięciu żywicy narzędzia należy czyścić mechanicznie.

## PRZECHOWYWANIE I TRANSPORT

Okres przydatności wyrobu wynosi 12 miesięcy od daty produkcji. Przechowywać w suchych, przewiewnych pomieszczeniach, w temperaturze od +10°C do +25°C, w szczelnie zamkniętych, oryginalnych opakowaniach. Chronić produkt przed nagrzewaniem się i bezpośrednim oddziaływaniem promieni słonecznych. Przewozić produkt wyłącznie krytymi środkami transportu. Przed aplikacją **EPOLIS EP 601** powinien być sezonowany co najmniej 24 godziny w pomieszczeniu o temperaturze min. 15°C.

Spoivo wykazuje ograniczoną skłonność do krystalizacji podczas przechowywania – krystalizacja jest to zjawisko naturalne i nie wpływa w znaczący sposób na właściwości produktu. W przypadku wystąpienia zjawiska krystalizacji, należy ogrzać stopniowo żywicę do temperatury 40 - 50°C i ujednorodnić.

## UWAGI

Prace prowadzić zgodnie z warunkami technicznymi, instrukcją producenta, normami i przepisami BHP.

Informacje o postępowaniu w przypadku wystąpienia objawów chorobowych, alergicznych lub podrażnienia skóry i oczu znajdują się w Karcie Charakterystyki produktu ([www.nexler.com](http://www.nexler.com)).

Pozostałą zawartość produktu i pojemnik przekazać do firm posiadających odpowiednie uprawnienia.

## ZALECENIA OGÓLNE

Dane techniczne i informacje o sposobie stosowania podane są dla temperatury 23°C ± 2°C i wilgotności względnej powietrza 55%. W innych warunkach czas wiązania (schnięcia) może ulec znaczącej zmianie.

Podane w niniejszej karcie zużycie produktu zależy od przygotowania i rodzaju podłoża.

Powłoki tego typu są wyrobami „wrażliwymi”, należy postępować z nimi bardzo ostrożnie z dbałością o wszystkie elementy mogące mieć wpływ na jakość i wygląd wykonywanej powłoki.

W układach z wykorzystaniem kruszywa należy stosować suszone, frakcjonowane kruszywa kwarcowe, które zostały poddane płukaniu i odpyleniu.

Użytkownik wyrobu zobowiązany jest do używania go zgodnie z przeznaczeniem i zaleceniami. We wszystkich przypadkach zalecane jest przeprowadzeniem stosownej próby.

## INFORMACJE O BEZPIECZEŃSTWIE

**Składnik A:** Działa drażniąco na skórę. Może powodować reakcję alergiczną skóry. Działa drażniąco na oczy. Działa toksycznie na organizmy wodne, powodując długotrwałe skutki. W razie konieczności zasięgnięcia porady lekarza należy pokazać pojemnik lub etykietę. Chronić przed dziećmi. Dokładnie umyć ręce i dotknięte części ciała po użyciu. Stosować rękawice ochronne/ odzież ochronną/ochronę oczu/ochronę twarzy. Zebrać wyciek.

Zawartość/pojemnik usuwać do autoryzowanego punktu utylizacji odpadów lub zgodnie z poleceniami producenta.

**Składnik B:** Działa szkodliwie po połknięciu. Powoduje poważne oparzenia skóry oraz uszkodzenia oczu. Może powodować reakcję alergiczną skóry. Działa bardzo toksycznie na organizmy wodne, powodując długotrwałe skutki. W razie konieczności zasięgnięcia porady lekarza należy pokazać pojemnik lub etykietę. Chronić przed dziećmi. Stosować rękawice ochronne/odzież ochronną/ochronę oczu/ochronę twarzy. W PRZYPADKU POŁKNIECIA: wypłukać usta. NIE wywoływać wymiotów. W PRZYPADKU KONTAKTU ZE SKÓRĄ (lub z włosami): Natychmiast zdjąć całą zanieczyszczoną odzież. Spłukać skórę pod strumieniem wody lub prysznicem. W PRZYPADKU DOSTANIA SIĘ DO OCZU: Ostrożnie płukać wodą przez kilka minut. Wyjąć soczewki kontaktowe, jeżeli są i można je łatwo usunąć. Nadal płukać. Zebrać wyciek. Zawartość/pojemnik usuwać do autoryzowanego punktu utylizacji odpadów lub zgodnie z poleceniami producenta.

## WAŻNE INFORMACJE

Przed użyciem zapoznać się ze szczegółowymi warunkami stosowania produktu.

Udzielamy gwarancji odnośnie jakości naszych materiałów w ramach naszych warunków sprzedaży i dostawy.

Dla budowli o specjalnych wymaganiach, których nie obejmuje niniejsza instrukcja, udostępniamy naszym Klientom własną fachową służbę doradczą.

Producent nie ma wpływu na niewłaściwe użycie materiału, jego zastosowanie do innych celów lub w innych warunkach niż wyżej opisane. Gwarancją objęta jest tylko jakość dostarczonego wyrobu. Prawidłowe, a co za tym idzie skuteczne stosowanie preparatu, nie podlega naszej kontroli.

Producent, ani jego upoważniony przedstawiciel, nie może ponosić odpowiedzialności za straty poniesione wskutek nieprawidłowego użycia lub przechowywania produktu.

Pracownicy firmy upoważnieni są do przekazywania jedynie informacji technicznych zgodnych z niniejszą kartą techniczną. Informacje różniące się od informacji zawartych w niniejszej karcie, winny być potwierdzone w formie pisemnej.

W przypadku jakichkolwiek wątpliwości należy zasięgnąć porady producenta.

Z chwilą wydania przez nas nowej karty technicznej, niniejsza instrukcja traci swą ważność.

## DANE KONTAKTOWE

NEXLER sp. z o.o.

Łużycka 6, 81-537 Gdynia, Polska

tel.: +48 58 712 94 44

[www.nexler.com](http://www.nexler.com)

e-mail: [dt@nexler.com](mailto:dt@nexler.com)

## DETALE

### Dylatacja posadzki - przypadek obciążenia ruchem pieszym

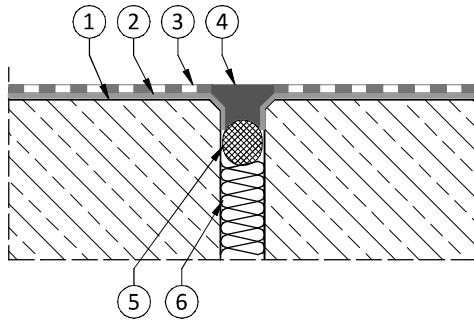

1. Podłoże żelbetowe
2. Grunt epoksydowy **NEXLER EPOLIS EP 601**
3. Powłoka epoksydowa NEXLER EPOLIS EP 602 z zasypem z kruszywa kwarcowego
4. Wypełnienie szczeliny dylatacyjnej - NEXLER EPOLIS EP 603 Poziom
5. NEXLER Sznur Dylatacyjny o średnicy o 20% większej od średnicy szczeliny
6. Wypełnienie polistyrenowe

### Dylatacja posadzki - dylatacja w strefie cokołowej

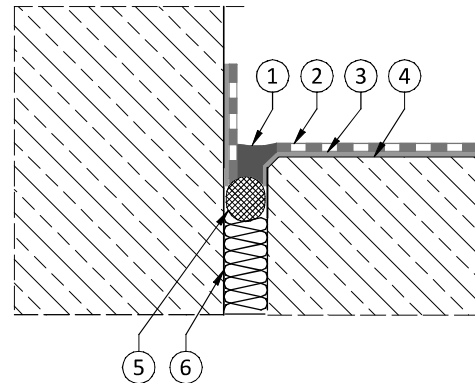

1. Wypełnienie szczeliny dylatacyjnej - NEXLER EPOLIS EP 603 Poziom
2. Powłoka epoksydowa NEXLER EPOLIS EP 602 z zasypem z kruszywa kwarcowego
3. Grunt epoksydowy **NEXLER EPOLIS EP 601**
4. Podłoże żelbetowe
5. NEXLER Sznur Dylatacyjny o średnicy o 20% większej od średnicy szczeliny
6. Wypełnienie polistyrenowe

### Dylatacja posadzki - dylatacja w strefie cokołowej

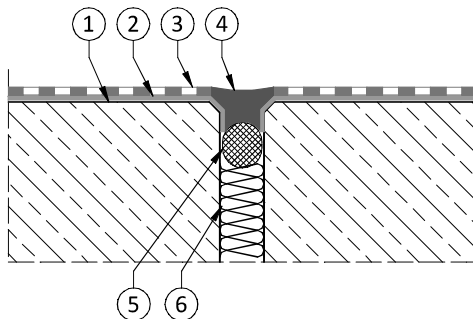

1. Podłoże żelbetowe
2. Grunt epoksydowy **NEXLER EPOLIS EP 601**
3. Powłoka epoksydowa NEXLER EPOLIS EP 602 z zasypem z kruszywa kwarcowego
4. Wypełnienie szczeliny dylatacyjnej - NEXLER EPOLIS EP 603 Poziom
5. NEXLER Sznur Dylatacyjny o średnicy o 20% większej od średnicy szczeliny
6. Wypełnienie polistyrenowe